

# Automatiska brandskydd för marina applikationer

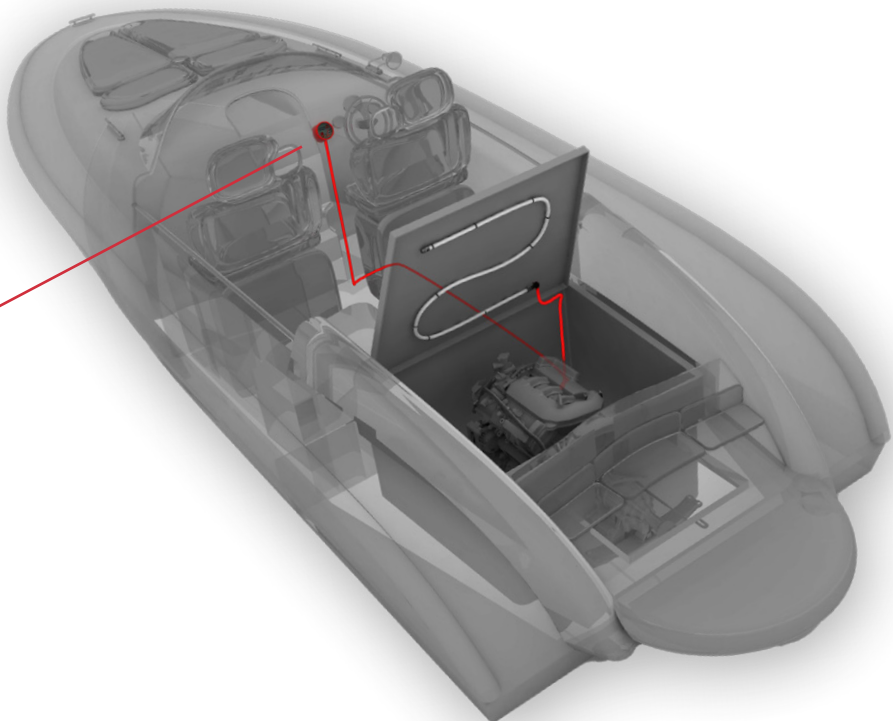

- Enkla att installera
- Aktiveras automatiskt
- Kompakt design
- Pålitliga och långlivade



9094:2022 Fire Protection  
Marine Applications

ÅSS är agent och återförsäljare för BlazeCut brandskyddssystem i Sverige. Vi lagerhåller stora delar av sortimentet, även åt återförsäljare. Det innebär att vi kan skicka ut varorna direkt vid beställning, utan att du behöver betala dyr frakt och de extra avgifter som tillkommer när man importerar trycksatta system till Sverige.

## Varför välja BlazeCut?

Att uppleva en brand ombord kan vara den mest skrämmande och potentiellt dödliga situationen man kan möta på vattnet.

En vanlig orsak till båtbränder är läckande bränsle- eller oljeslangar i motorutrymmet som kan läcka på heta delar av motorn. En annan vanlig orsak till båtbränder är elektriska fel i motorområdet, strömkablar eller kabelstammar. De kan också uppstå av skador på isolering, korrosion eller dåligt utförda modifikationer.

Varje år skadas ett stort antal fritidsbåtsägare och passagerare i bränder och explosioner. Många av dessa incidenter kan förebyggas, men handbrandsläckare har begränsningar med kort verkningstid och kräver att användaren kommer nära elden, vilket innebär en risk för allvarliga skador.

## Aktiveras automatiskt

Brandsläckningssystem från BlazeCut aktiveras automatiskt i samma ögonblick som en brand bryter ut. De sitter monterade i motorrummet eller under motorkåpan och släcker branden inom några sekunder.

Brandsläckningssystemen finns i flera olika storlekar och mindre system kan man enkelt installera själv. För de större systemen rekommenderar vi att en professionell installatör anlitas.

Produkterna i C-serien har fått överensstämmelsecertifikat för marina tillämpningar i enlighet med ISO9094:2022 och EU-direktivet 2001/95/EC.



info@processvent.se  
+46 (0)303-109 65  
www.processvent.se



## Anpassningsbara system

BlazeCut-systemen finns i två varianter. Det ena lagrar släckningsmediat direkt i värmekänsliga rör. Det andra har en separat behållare för släckningsmedia och passar till applikationer där det krävs en större volym.

### T-serien

Systemet består av ett värmekänsligt rör tillverkat av en speciell plast som är förseglat med ett rostfritt stålfäste i varje ände. Röret har både lagrings- och detektionsfunktion, vilket innebär att släckningsmedlet lagras direkt i röret och att ingen extra lagringsenhet behövs.

Vanliga tillämpningar inkluderar elskåp eller motorrum i fordon, maskiner eller fritidsbåtar. BlazeCut T-seriens system levereras smidigt i en förpackning tillsammans med användarmanual, buntband och varningsetiketter.



- Litet och flexibelt
- 10 års livslängd
- Ingen cylinder

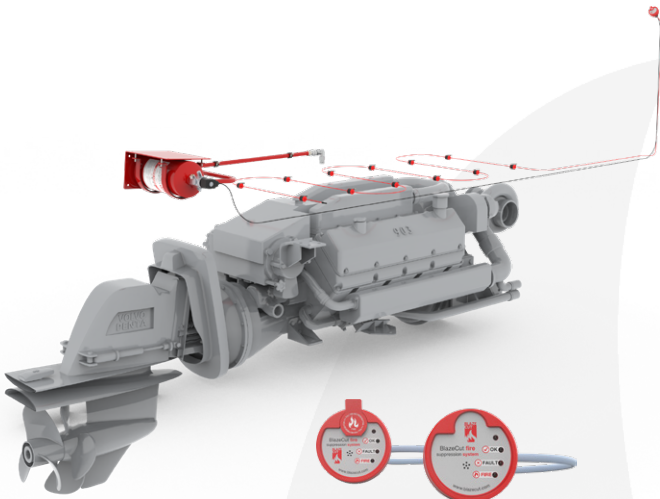

### C-serien

Dessa system använder gasformiga, rena släckmedel som FK5-1-12 eller HFC-227ea, vilket gör dem särskilt lämpliga för att skydda känslig utrustning, eftersom de inte lämnar några rester efter släckning. Medlen är dessutom helt icke-korroderande, elektriskt icke-ledande och säkra för människor. För tillämpningar som mobila enheter, industriell produktion och kök finns systemen även tillgängliga med pulver- eller skumbaserade släckmedel.

- Större volymkapacitet
- För trånga och svåråtkomliga utrymmen
- Fler konfigurations- och designmöjligheter

BlazeCut-systemen i C-serien finns i två versioner – med direkt eller indirekt lågtryckssystem.

