

Stoftavskiljare BZ10



Användningsområde

ÅSS BZ10 är en stoftavskiljare med ett maxflöde på 1800 m³ luft. Stoftavskiljaren är tänkta att användas tillsammans med ÅSS EX och EXVX fläktenheter.

BZ serien har små bygg mått vilket gör att du enkelt får in enheterna genom standarddörrar. De högre modellerna går även att dela för att underlätta transport och montage

Beskrivning

ÅSS Stoftavskiljare har en mycket kompakt konstruktion. Avskiljaren är byggd av en kraftig stålstomme som kläs med ett brandhämmande skikt

Utvändigt är avskiljaren klädd i silverfärgad magnelisplåt.

De två luckorna i fronten underlättar vid service och filterbyte. Luckan till utrymmet med säckvagn är försatt med snabbblås för snabb åtkomst till säckvagnen.

Uppsamlingen sker i en 160-liters pappsäck som är monterad i en praktisk säckvagn. Vagnen rullas enkelt ut till containern så att man slipper bära säcken långa sträckor.

En gasfjäder i säckvagnen ser till att säcken sluter tätt mot stoftavskiljarens mjuktätning.

I mjuktätningen vid säckens överkant sitter fotocellen för Nivåvakten. När stoftnivån bryter fotocellen stannar fläkten och anläggningen larmar för full säck. Säckens kontrolleras och byts vid behov. Nivåvakten återställs genom att hålla inne knappen på automatiskåpet tills den släcks.

Placering

Stoftavskiljaren placeras inomhus i ett torrt, uppvärmt utrymme.

Standardutrustning

- Automatisk filterrensning
- Nivåvakt fotocell
- Uppsamling i säckvagn
- Tryckgivare

Tillval

- Inbyggt, automatiskt Brandsläckningssystem
- Uppsamling i 600l behållare
- Uppsamling i 5-10 m³ container via rotorsluss eller cellutmatare



Maskinen innehåller EX-komponenter i dammzonsklassade utrymmen enligt EX II 2/-D T 135° C.



Teknisk data

Beteckning	Maxflöde (m ³ /h)	Max vakuum (KPa)	Motoreffekt (kW)	Uppsamling (liter)	Antal filter
BZ10	1800	20	0,13	160	2

Mått och vikt

Beteckning	Höjd	Bredd	Djup	Vikt
BZ10	1765	635	735	113

Böj	Höjdmått (mm)
90° Ø76	240
90° Ø100	350
90° Ø122	410
90° Ø152	500

 Observera att på ovanstående höjdmått tillkommer måttet för anslutande böjar enligt följande tabell:

Galleri



Stoftavskiljare i BZ-serien i kombination med ÅSS Spånsug 2800 EX



Stoftavskiljare BZ - öppen



Säckvagn

Dimensionsritning

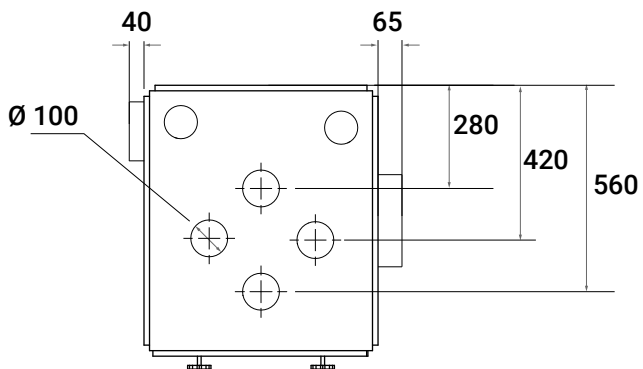
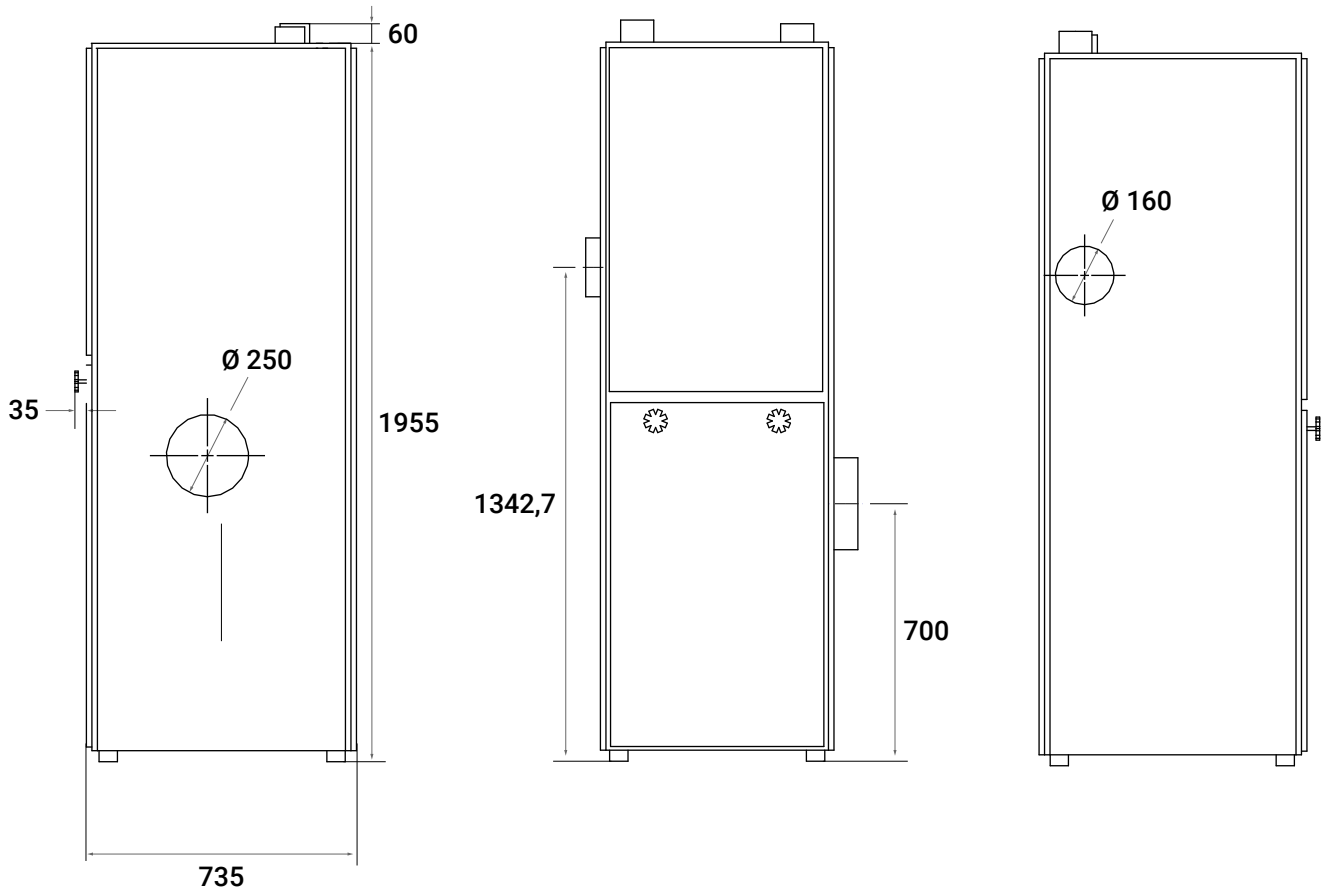

Reservdelar

Förfilter

Beteckning	Artikelnummer
BZ10N	205255

Utjämningsfilter

Beteckning	Artikelnummer
BZ10N	205059

Separator - skakring

Beteckning	Artikelnummer
BZ10N	205143

Säckvagn

Beteckning	Artikelnummer
Säckvagn	205105
Gasfjäder	205125
Säcktätning	205101
Hjul fram	205131
Hjul bak	205137
Pappsäck (25 st)	205065